

GÉPKÖNYV

A

SIMA COMBI 25/32, 30/36, 36/52 BETONVASVÁGÓ és HAJLÍTÓ GÉPHEZ

HASZNÁLATI UTASÍTÁS, BIZTONSÁGI (MUNKAVÉDELMI) ELŐÍRÁSOK, MŰSZAKI ADATOK ÉS JAVÍTÁSI ÚTMUTATÓ

Köszönjük, hogy feladatainak elvégzéséhez a SIMA COMBI betonvasvágó és hajlító gépet választotta. Biztosak vagyunk benne, hogy ez a kiváló minőségű gép minden elvárásának megfelel. Kérjük olvassa el alaposan az alábbi tájékoztatót annak érdekében, hogy munkáját gyorsan és szakszerűen végezhesse el.

A gépkönyvben található információk megismerése és az utasítások betartása biztosítják a gép hosszú távú, problémamentes működését. **Kérjük mindig tartsa gépkönyvet a géppel együtt, a munkavégzés helyén.** A gépet csak az utasításoknak megfelelően szabad működtetni. A gyártó és a forgalmazó nem felelős az utasításoktól való eltérések miatt bekövetkezett balesetekért és károkért.



Jelen kiadvány teljes tartalmát, beleértve a szöveget, rajzokat és képeket is szerzői jog védi. A kiadvány teljes egészének vagy részeinek sokszorosítása, másolása, illetve bármely információs felületen történő közzététele csak a SIMA S.A. (Spanyolország) előzetes, írásos engedélye alapján megengedett.

KÖRNYEZETVÉDELEM

Mindannyiunk érdeke a környezetünk védelme, tisztaságának megőrzése. Az alábbiakban felsorolt, egyszerű tevékenységekkel Ön is nagy mértékben hozzájárulhat közös erőfeszítéseinkhez:

- A megvásárolt gépek csomagolóanyagát (karton, fólia, stb.) szelektív gyűjtőhelyeken kell elhelyezni.
- Az elhasználódott, javíthatatlanná vált gépeket, azok tartozékait és a javításuknál keletkezett alkatrészeket gyűjtse össze és szelektív hulladékként, megfelelő gyűjtőhelyeken adja le.
- A javítások során keletkező fagyadt olajat és egyéb folyadékokat TILOS a talajra, a csatornába vagy a lefolyóba önteni, ezeket lezárt kannában helyezze el az erre kijelölt gyűjtőhelyeken.
- Kezelje megfelelően a veszélyes hulladékokat, az akkumulátorokat, elemeket, elektronikai alkatrészeket stb., csak az erre kijelölt gyűjtőhelyeken szabad leadni.
- A légkondicionáló és párátlanító berendezések hűtőjéből felszabaduló gázok káros hatással vannak Földünk atmoszférájára. Az ilyen berendezések javíttatása, vagy leselejtezése csak kijelölt szakszervezetek által történhet.
- Az újra felhasználható anyagokat (karton, fém, üveg, stb.) erre kijelölt gyűjtőhelyeken kel leadni, ezzel is csökkentve a keletkező hulladék mennyiségét.



Köszönjük megértését és együttműködését!



A gyártó a vásárlás napjától számított 12 hónapig terjedő, a 151/2003. (IX.22.) Kormányrendelet szerint kötelező (gyártási és anyaghibákból eredő meghibásodásra vonatkozó) jótállást vállal az általa forgalmazott, itt megadott típusú és gyártási számú gépre. A jótállás a fogyasztó törvényből eredő jogait nem érinti és nem korlátozza. Kérjük, hogy a géphez mellékelt használati utasítást olvassa el figyelmesen!

MEGSZŰNIK A JÓTÁLLÁS az alábbi körülmények bármelyikének előfordulása esetén:

- A használati utasítástól eltérő összeszerelés, beüzemelés vagy nem rendeltetésszerű használat, szállítás, kezelés, tárolás.
- Szakszerűtlen, illetéktelen javítás, a gép (készülék) burkolatának megbontása, a karbantartás elmulasztása.
- Nem eredeti tartozékok, segédanyagok használata.
- Fizikai sérülés, az átlagostól eltérő vagy szakszerűtlen használati, tárolási körülmények, átalakítás, elemi kár.
- Ha a meghibásodás észlelése után gépet (készüléket) tovább használták.

A JÓTÁLLÁS NEM TERJED KI a termékben (és a tartozékaiban) természetes elhasználódásból eredő kopásokra, valamint olyan károokra amelyet külső mechanikai, fizikai vagy vegyi hatások okoztak.

A jótállási kötelezettség nem áll fenn, ha a forgalmazó vagy a kijelölt szakszerviz bizonyítja, hogy a hiba nem rendeltetésszerű használat, átalakítás, szakszerűtlen kezelés, helytelen tárolás, elemi kár vagy egyéb, a vásárlás után keletkező ok miatt következett be, vagy a gépen (készüléken) a kijelölt szakszervizen kívül más is javítást végzett.

MŰSZAKI ADATOK

Típus	COMBI 25/32	COMBI 30/36	COMBI 36/52
Származási hely	Spanyolország	Spanyolország	Spanyolország
Gyártó	SIMA S.A. (Granada)	SIMA S.A. (Granada)	SIMA S.A. (Granada)
Motor típusa	Elektromos, 400V, 3 fázis	Elektromos, 400V, 3 fázis	Elektromos, 400V, 3 fázis
Motor teljesítménye(kW)	2,2	3	4
Fordulat (1/perc)	11	10	6,5
Opciók	kengyelhajlító spirálhajlító	kengyelhajlító spirálhajlító	kengyelhajlító spirálhajlító
Méreték (h*sz*m) (cm)	91*100*114	91*103*114	104*124*114
Súly (kg)	386	435	790

Rugalmassági határ (R=N/mm ²)	250			250			480			480			650			650		
Szakítószilárdság (R=N/mm ²)	450			450			650			650			850			850		
	vágás			hajlítás			vágás			hajlítás			vágás			hajlítás		
Vas darabszám	1	2	3	1	2	3	1	2	3	1	2	3	1	2	3	1	2	3
COMBI 25/32	Ø25 Ø18 Ø12			Ø32 Ø24 Ø18			Ø20 Ø16 Ø10			Ø25 Ø20 Ø16			Ø20 Ø14 Ø8			Ø25 Ø18 Ø14		
COMBI 30/36	Ø30 Ø20 Ø16			Ø36 Ø26 Ø22			Ø25 Ø18 Ø14			Ø32 Ø24 Ø18			Ø25 Ø16 Ø12			Ø32 Ø22 Ø16		
COMBI 36/52	Ø36 Ø26 Ø22			Ø52 Ø36 Ø25			Ø32 Ø20 Ø16			Ø46 Ø34 Ø25			Ø32 Ø18 Ø16			Ø42 Ø32 Ø25		

ELVÉGZETT KARBANTARTÁSOK

Típus:	Gyári szám:			
Dátum	Elektromos kábelek ellenőrzése	Elektromos csatlakozások ellenőrzése	Kapcsolók, ékszíjak ellenőrzése	Mechanikus alkatrészek ellenőrzése

BIZTONSÁGI ELŐÍRÁSOK

Minden esetben tartsa be az alábbi biztonsági utasításokat:



- A gépen elhelyezett biztonsági matricák jelzéseit vegye figyelembe és tartsa tisztán a jelzéseket. Ha egy jelzés olvashatatlaná válik, pótolja.
- Használja a gépet rendeltetésszerűen és vigyázzon annak állapotára. A nem rendeltetésszerű használat csökkenti a gép élettartamát és növeli a balesetek bekövetkezésének kockázatát.
- Ha segítségre van szüksége a használati útmutató értelmezéséhez, kérjük lépjen kapcsolatba a kereskedővel.

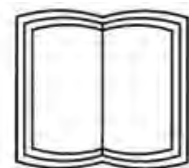

- A gép használata előtt olvassa el a használati utasítást és gyakorolja be a gép kezelését. A gépet betanítás nélkül üzemeltetni tilos!



- Ahol ez a jelzés feltűnik a szövegben, ott a leírtakat maradéktalanul be kell tartani a gép helyes és veszélytelen működtetése, illetve a saját és mások testi épségének megőrzése érdekében.



- A gép üzemeltetésekor mindig az általános és szokásos elővigyázatosság feltételei szerinti kötelező gondossággal járjon el!

- Elektromos készülékeket TILOS gyúlékony vagy robbanékony gázokat tartalmazó légtérben használni.

- Mielőtt csatlakoztatja a gépet az elektromos hálózatba, bizonyosodjon meg arról, hogy a hálózati paraméterek megfelelnek-e a gép paramétereinek.

- Használat előtt ellenőrizze a csavarok, anyák rögzítettségét!

- A munkavégzés során kerülje a földelt tárgyakkal (csövek, radiátorok, gépek, stb.) történő érintkezést.

- Mindig előzze meg a gép véletlen elindulását!

- Tájékozódjon a gép vészleállítási lehetőségéről (Főkapcsoló)!

- A munka befejezésekor, áramszünet esetén vagy huzamosabb leálláskor húzza ki a gépet az elektromos aljzatból!

- Amennyiben rendellenes jelenséget (zaj, rezgés, rángatás, stb.) észlel, azonnal állítsa le a gépet!

- Az elektromos motorral szerelt gépek csak csapadéktól védett helyen üzemeltethetőek!

- Kültéren csak erre a célra megfelelően minősített elektromos hosszabbítót használjon!

- Csak a szabványos dugvillát és elektromos aljzatokat használja!

- TILOS a gépet az elektromos vezetékénél fogva emelni, vinni!





- TILOS a gépen bármilyen módosítást, átalakítást végezni, vagy az alkatrészeket helyettesíteni. Ilyen jellegű tevékenység vagy az erre utaló nyomok a garancia azonnali megszűnését vonják maguk után.
- Mindig az elektromos eszközöknél szükséges kötelező gondossággal kezelje a gépet és az elektromos vezetékeket!
- Soha ne használjon sérült, javított vagy nem előírászerűen toldott elektromos kábelt!
- Folyamatosan tartsa figyelemmel az elektromos vezetékek és csatlakozók állapotát, tisztaságát!
- A villanszerelési munkálatokat csak szakképzett szakember végezheti.
- TILOS az elektromos motort vízzel locsolva tisztítani!
- TILOS a gépet alkohol, kábítószer vagy gyógyszer hatása alatt kezelni.
- A motoron végzett bármilyen tisztítási, karbantartási vagy javítási tevékenység megkezdése előtt húzza ki a csatlakozót a hálózatról!
- A gépet földelt hálózatról szabad csak működtetni!
- **Soha ne húzza ki a gépet a hálózati aljzatból kikapcsolás előtt!**
- A gépet használaton kívül száraz, védett helyen tárolja!



- A gép használatakor védőszemüveg használata ajánlott!

- A gép használatakor védősisak használata ajánlott!

- A gép használatakor fülvédő használata ajánlott!

- Lába védelme érdekében mindig hordjon acélbetétes munkavédelmi cipőt!



- Viseljen előírt védőruházatot a gép használata közben.
- Korlátozott látási viszonyok között, nagy sebességgel mozgó vagy nagy tömegű gépek közelében viseljen láthatósági mellényt!
- Folyamatos használat esetén ajánlott fülvédő használata, a hallás károsodásának elkerülése érdekében.
- Kérjük mellőzze zene hallgatását és egyéb zavaró tevékenység végzését a gép kezelése közben.



- Ne végezzen karbantartási/javítási munkákat a gépen annak működése közben.
- Tartsa távol kezét, ruházatát és ékszereit a mozgó alkatrészekről.
- Biztosítsa a gépet, hogy az a karbantartás/javítás alatt ne tudjon elmozdulni.
- Ne feledkezzen el a gép és részei rendszeres takarításáról. A meghibásodásokat azonnal javíttassa. A hibás, elhasználódott alkatrészeket cserélje ki.
- Csatlakoztassa le a negatív kábelt a gép akkumulátoráról (ha van), bármilyen elektromos vagy hegesztési munka megkezdése előtt.

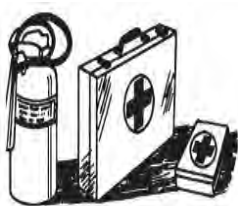

KÉSZÜLJÖN FEL A VÉSZHELYZETEKRE, BALESETEKRE!

- Legyen kéznél a Mentők és a legközelebbi kórház elérhetősége, vészhelyzet esetén.
- Legyen felkészülve a teendőkre, ha tűz gyulladna ki.
- Tartson kéznél tűzoltókészüléket és elsősegély dobozt.

A GÉP ÜZEMELTETÉSE

Köszönjük a vásárlást, Ön egy kiváló minőségű terméket választott! A COMBI betonvasvágó és hajlító gép egyedi műszaki megoldásai révén hatékony és könnyen kezelhető segítőtárs a betonvasak vágásakor illetve hajlításakor. A kombinált betonvas hajlító és vágó gépek funkcióinak széles skálája és a gépek egyszerű szállíthatósága miatt nagy hatékonysággal működnek, akár közvetlenül a munkaterületen is. A sokrétűen használható gépekkel minden munkafázis elvégezhető: darabolás, méretre vágás, hajlítás, kengyelhajlítás. A beállításhoz, hajlításhoz használt stiftek és kiegészítők edzett acélból készülnek a magas élettartam érdekében. A gépek kezelése könnyen elsajátítható.. Kérjük olvassa el figyelmesen a következő tájékoztatót, hogy a gépet hosszú időn keresztül, elégedetten tudja használni. Az alábbi ellenőrzések és használati javaslatok a gép tartós, problémamentes üzemeltetéséhez nyújtanak segítséget. Ezek betartása mellett se feledkezzen el a gép rendszeres tisztításáról és karbantartásáról.

A GÉP ÜZEMBE HELYEZÉSE ELŐTT:

- Olvassa el a használati utasítást!
- Ellenőrizze a gép általános állapotát, nem sérült-e! Ha bármilyen rendellenességet tapasztal a munkát TILOS megkezdeni!
- A hálózati feszültségi adatok ellenőrzése után a gépet feszültség alá helyezzük.
- Ellenőrizze az ékszíj feszességét, állapotát!
- A gépet vízszintes, szilárd felületre telepítse és győződjön meg arról, hogy mind a négy lábán, stabilan áll!
- A gépet ne tegye ki közvetlen vízhatásnak.
- Gondoskodjon a munkaterület megfelelő megvilágításáról.
- A gép teljesen összeszerelt állapotban van, Önnek csak a pedált, illetve a hálózati áramot kell csatlakoztatnia.



MUNKAVÉGZÉS A GÉPPEL:

Hajlítás

- Helyezze el a munkavégzéshez szükséges tartozékokat.
- Csatlakoztassa a pedált a géphez.
- Válassza ki a forgás irányát.
- Helyezze a csapokat a kívánt szögnek megfelelő helyre. A tányér a csapok helyzetének megfelelő mértékben elfordul, majd visszatér alapállásba.

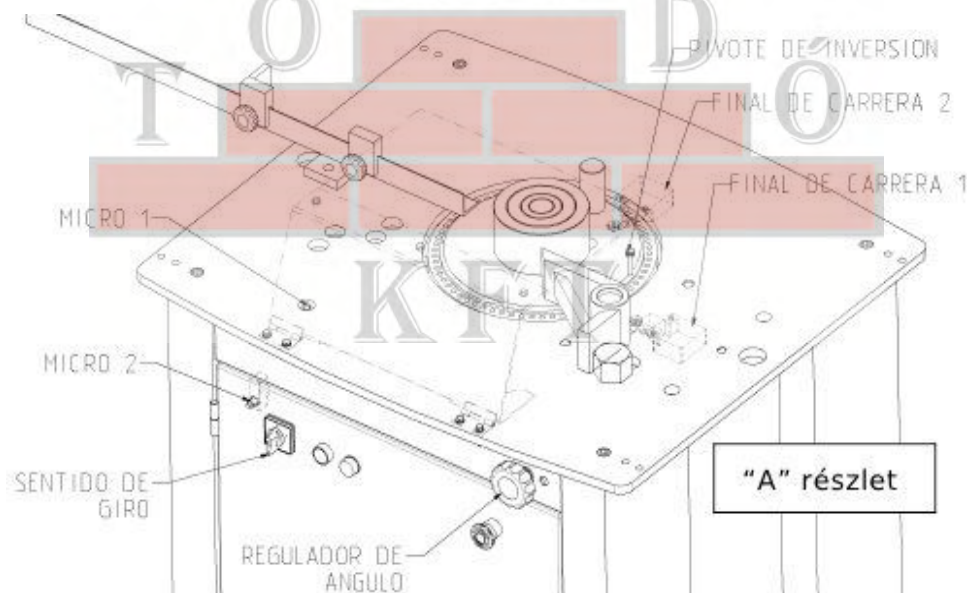

- Helyezze el a munkadarabot és lépjen a pedálra, ekkor a hajlítás megkezdődik. Amikor a tányér visszatért az alapállapotába, engedje fel a pedált. Egy-egy hajlítás alkalmával a pedált mindig le kell nyomni, majd fel kell engedni.
- A gép oldalán található gomb segítségével a hajlítási szög pontosabban szabályozható.

FIGYELEM: A COMBI modelleken egy harmadik mikrokapcsoló is található a vágórész biztonsági rácsa alatt (6.ábra) Felhajtott ráccsal vagy rács nélkül a gép nem indul.

MICRO 3

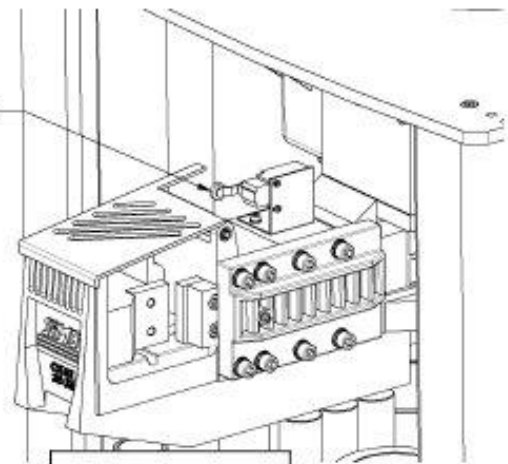

6. ábra

PÉLDÁK HAJLÍTÁSRA

Megjegyzés: A hajlítótányéron 3 lyuk található (7. ábra). Kengyel hajlításához tegye a tuskét az első lyukba, 16 mm-nél kisebb átmérőjű vas hajlításánál a másodikba, 16mm-es vagy annál nagyobb vasak esetén használja a harmadik lyukat.

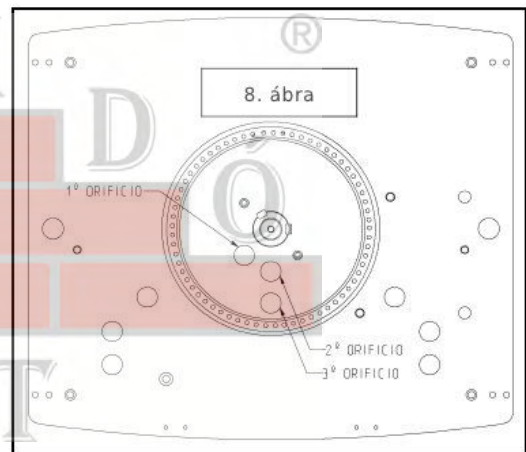
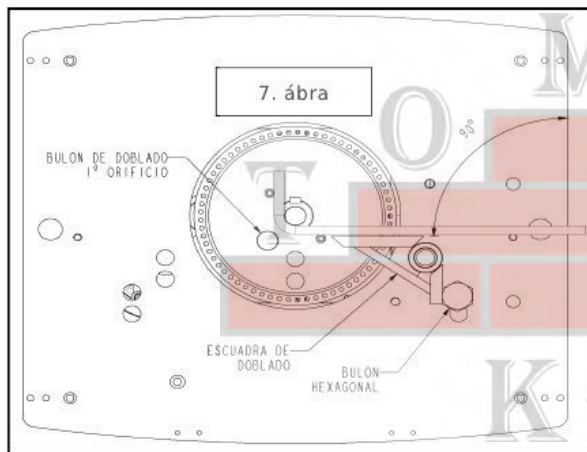

16 MM-NÉL KISEBB VASAK HAJLÍTÁSA: használja a hajlító támaszt, a hatszögű tuské segítségével állítsa be, hogy egyenesen álljon (7. ábra). A nyomótuskét tegye a második lyukba (8. ábra).

16 MM-ES VAGY NAGYOBB VASAK HAJLÍTÁSA: használja a gyűrűs tuskéket, a nyomótuskét tegye a harmadik lyukba. Az átmérő függvényében válassza ki a megfelelő méretű gyűrűket (9. ábra).

10. ábra

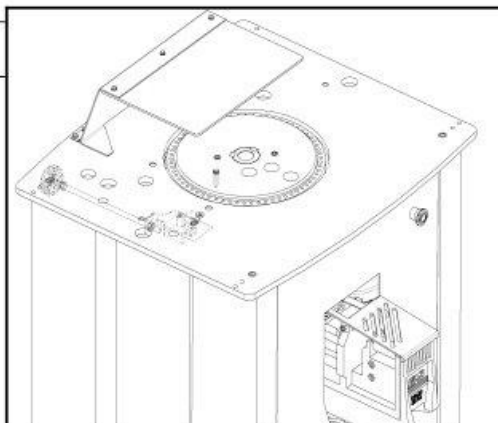

9. ábra

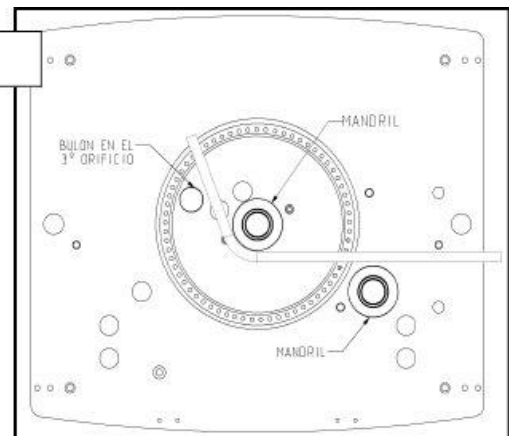

GÁS

VÁGÁS

Folyamatos vágás:

- Vegye ki a tányérból és az asztalból az összes csapot és tüskét.
- Emelje fel a védőrácst, tegye a vasat a kések közé, majd csukja le a rácsot.
- Lépjen a pedálra. Amíg a pedált nyomva tartja, a tányér folyamatosan forog, a kés pedig előre-hátra mozog.

Darabonkénti vágás:

- Ehhez a művelethez helyezzen egy csapot a forgótányérba, a csap elfordul és a vágás befejezésekor visszatéríti a vágóélt alaphelyzetbe.(10. Ábra).

FIGYELEM:ne hajlítson és vágjon egyszerre, mert így a motorban súlyos károkat okozhat!

SPECIÁLIS LEHETŐSÉGÜK

A hajlító és kombinált gépekhez további, speciális kiegészítők rendelhetők, melyekkel az alábbi műveletek végezhetők:

1. **Kengyelhajlítás**
2. **Spirálhajlítás**
3. **Nagy átmérőjű hajlítás**

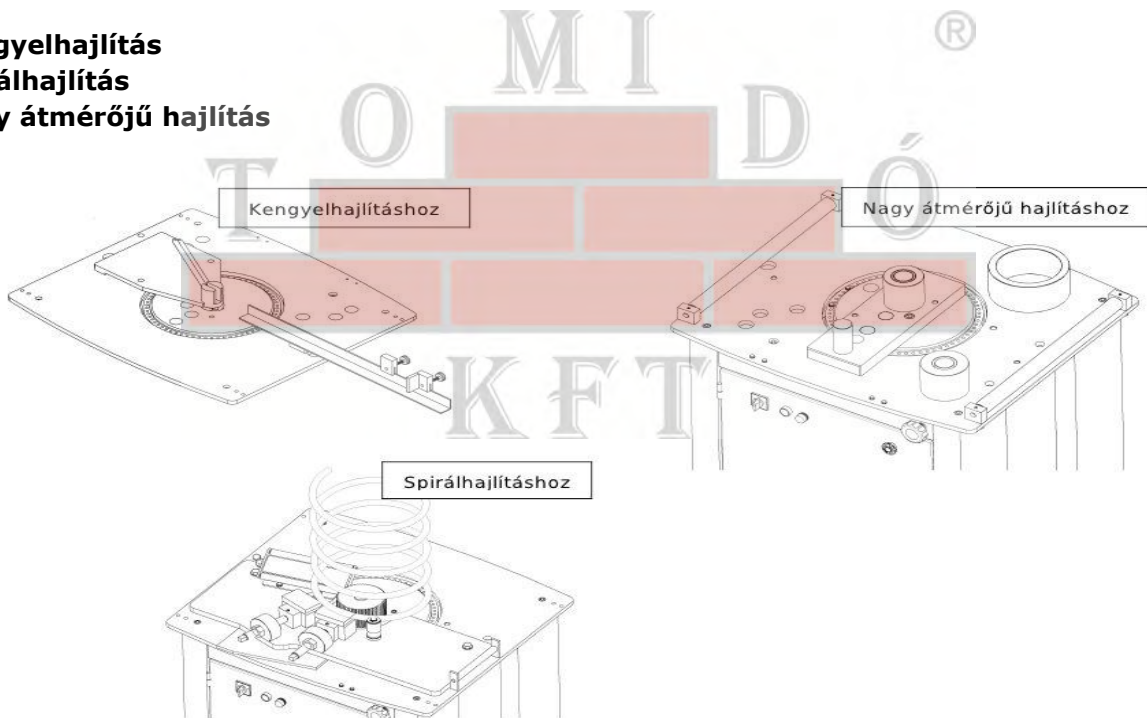

A gép összeszerelése

A gép teljesen összeszerelt állapotban van, Önnek csak a pedált, illetve a hálózati áramot kell csatlakoztatnia.

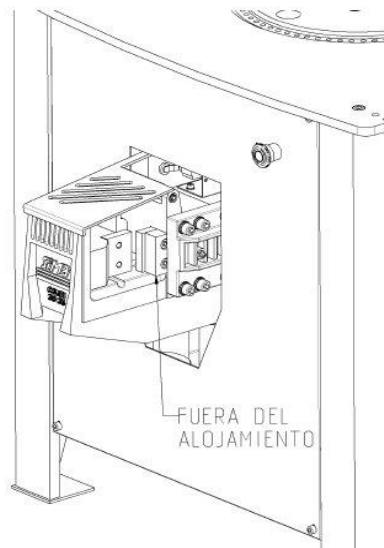

3. ábra

A KÉSEK CSERÉJE

FIX KÉS CSERÉJE: Húzza ki a hálózati csatlakozót. Emelje fel a védőrácst, csavarja ki a csavarokat, forgassa el a kést (vagy szükség esetén cserélje) majd csavarja vissza a csavarokat.

MOZGÓKÉS CSERÉJE: Kapcsolja be a gépet, távolítsa el a visszafordító csapot. Lépen rá a pedálra és figyelje a kés mozgását. Amikor a mozgó kés eléri a fix kést, engedje fel a pedált, majd húzza ki a hálózati csatlakozót. Így hozzáférhet a csavarokhoz. Emelje fel a védőrácst, csavarja ki a csavarokat, forgassa el a kést (vagy szükség esetén cserélje) majd csavarja vissza a csavarokat (3. ábra)

ÉKSZÍJAK CSERÉJE

A gépen az ékszíjak optimálisan vannak beállítva. A használat során előfordulhat, hogy ezeket újra be kell állítani, amit az alábbiak szerint végezhet el:

- Húzza ki a hálózati csatlakozót
- Távolítsa el a hátlapot és nyissa ki az elülső ajtót.
- Lazítsa meg a négy darab "A" jelű csavart óvatosan, hogy mozgatni tudja a motort (4. ábra).
- Igénynek megfelelően feszítse, vagy cserélje az ékszíjakat. A feszítéshez használja a "B" jelű csavarokat (4. ábra). Ügyeljen rá, hogy az összes ékszín egyformán feszes legyen.
- Ha a beállítást befejezte, csavarja vissza az "A" jelű csavarokat.
- Helyezze vissza a hátlapot.

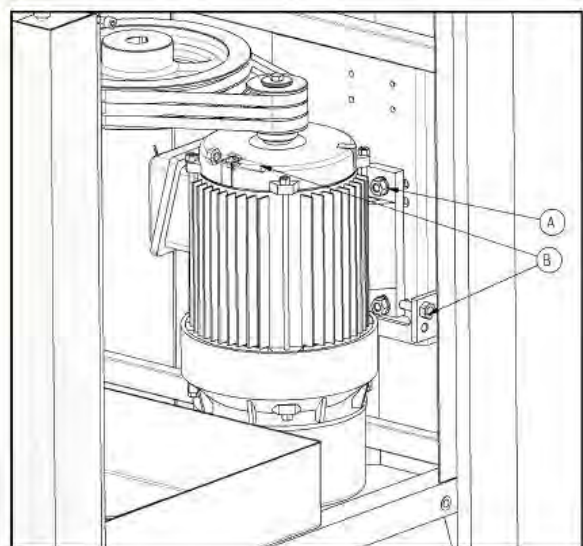

4. ábra

KARBANTARTÁS

FIGYELEM! A gép karbantartása előtt olvassa el a használati útmutatót. A gépet csak a javításra betanított szerelő végezheti!

Karbantartás:

- Tartsa tisztán a gépet.
- A motort TILOS vízzel tisztítani!
- Rendszeresen (8 naponta) ellenőrizze a késeket és ha szükséges a leírtak szerint cserélje.
- Havonta ellenőrizze az olajsintet. Ha alacsony, töltsse fel. Javasolt az olaj kétévenkénti cseréje (5. ábra)



- A COMBI modelleknél a hajtókaron zsírzógomb található. Használatától függően kb. 20 naponta zsírozza (5. ábra).

- Zsírozza be csavarfejeket is, hogy az oxidációjukat megelőzze.
- Minden munkanap végén kapcsolja ki és áramtalanítsa a gépet.
- A fedetlen helyen tárolt gépet vízzáró ponyvával takarja le.
- A maradék anyagokat távolítsa el a gép belsejéből.
- Rendszeresen tisztítsa a gépet.

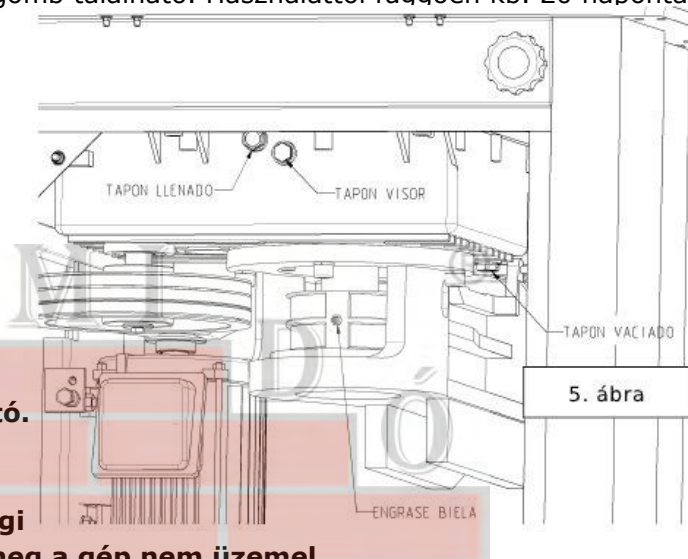

- **Az átlátszó biztonsági fedél felhajtható. helyes működés biztosításához győződjön meg arról, hogy a fedél, visszahajtásakor lenyomja a biztonsági mikrókapcsolót. Ha ez nem történik meg a gép nem üzemel.**
- Évente legalább egyszer teljes átvizsgálást/javítást kell végezni a gépen.
- Cserélje ki a kopott, sérült alkatrészeket azonnal!
- Csak eredeti alkatrészeket használjon a pótláshoz!
- Ellenőrizze a védőburkolatok és a csavarok rögzítettségét!

HIBAELHÁRÍTÁS

Hibajelenség	Lehetséges ok	Javaslat megoldásra
Nem megfelelő hajlítás és/vagy vágás	Laza, sérült ékszj	Feszítse meg, vagy cserélje ki
	Sérült kés	Fordítson rajta vagy cserélje
	Alacsony motorteljesítmény	Vizsgáltsa meg
A tányér forog, de nem tér vissza alapállapotba	Kapcsolóhiba	Ellenőrizze a mikrókapcsolókat
Nem jut áram a gépbe, a jelzőfények nem világítanak	Rossz csatlakoztatás Kapcsolótábla meghibásodása	Ellenőrizze a munkaterület áramellátását, a kapcsolótáblát, a hálózati csatlakozásokat
A jelzőlámpa világít, de a gép nem indul	Nem megfelelő csatlakoztatás	Ellenőrizze a csatlakozókat, a munkaterület és a gép kapcsolótábláját
Az áramellátás folyamatos, de a gép nem ad megfelelő teljesítményt	Nem egyenletes feszültség	Ellenőrizze a feszültséget. A gép 220 V alatti feszültségen nem működik megfelelően. Ha szükséges használjon feszültségszabályozót.
A hajtóműből csöpög az olaj	Elhasználódott, vagy sérült alkatrész	Cserélje ki
Hajlításnál a forgótányér nem áll meg a kiindulási pontnál	Kapcsolóhiba	Ellenőrizze a mikrókapcsolókat

Szeretnénk, ha a termékkel maradéktalanul elégedett lenne, ezért bármilyen problémát, hiányosságot észlel kérjük jelezze felénk, és mi megpróbáljuk orvosolni azt!

KAPCSOLÁSI RAJZOK

Hálózati csatlakoztatáshoz 25 m hosszúig használjon 4x2,5 mm²-es kábelt, 25 m fölött 4x4 mm²-est. Mindkét végére az aljzatokkal kompatibilis 16A 3P+T dugót használjon.

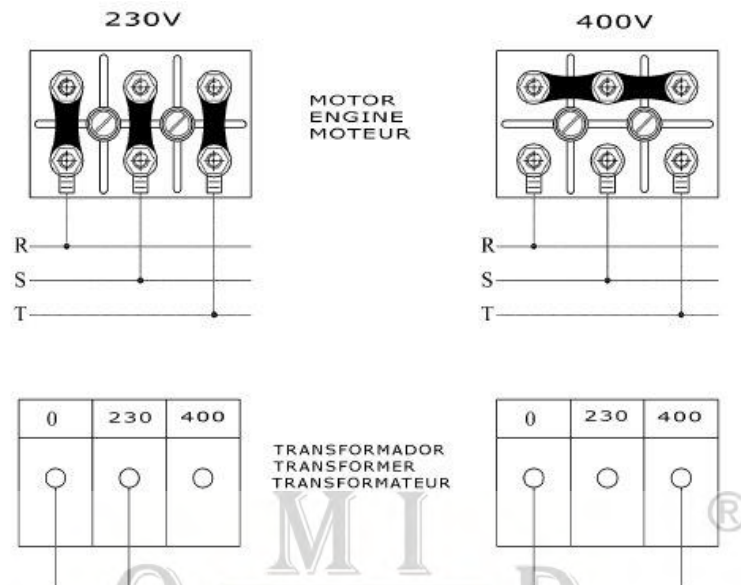

FONTOS: Ha megváltoztatja a motor bekötését azt mindig be kell jelölni a megfelelő feszültséget jelző matricával.

BIZTONSÁGI ELŐÍRÁSOK

A gépet mindig a motor teljesítményével megegyező, szabványos hálózathoz csatlakoztassa.

3 kW, három fázis 400V, 15A
4 kW, három fázis 400V, 15A
4 kW, három fázis 400V, 10A
5,5 kW, három fázis 400V, 10A

NAGYON FONTOS: beindítás előtt mindig földelje a gépet.

- Ellenőrizze a bejövő és a beállított feszültséget.
- Csak szabványos kábelt használjon
- A kábelt óvni kell túl magas hőmérséklettől, olajtól és vagy éles tárgyaktól

FIGYELEM: Mindig tartsa be a fenti és a munkahelyi biztonsági előírásokat!

SZÁLLÍTÁS

A gép biztonságos szállítása érdekében kérjük tartsa be a következőket!

A gép emeléséhez kizárólag arra alkalmas eszközt használjon (pl. targonca, 1. ábra).
A kötéllal történő emelést segítő, mindkét oldalon emelőszem található (2. ábra).

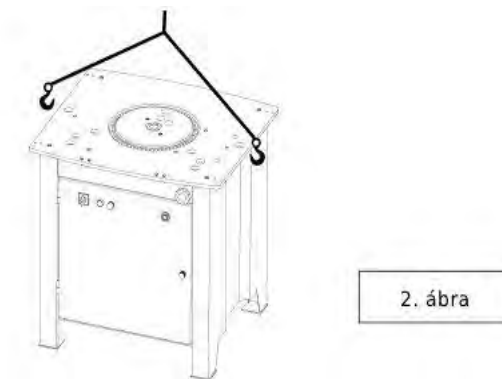

FONTOS: Szállítás előtt győződjön meg arról, hogy a gép nem billeg, a négy lábán stabilan kell állnia!

